

《 令和6年度 第39回 サンライズカップ県北新人ミニバスケットボール大会 》

女子の部

【最終順位】

- 1位 宮田
- 2位 Cuore北茨城
- 3位 R-Waves常陸多賀
- 4位 RBC茨城
- 5位 坂本
- 6位 大久保

決勝リーグ結果

2 / 23(日)
会場 久慈サンピア日立

1位リーグ

	R-Waves常陸多賀	Cuore北茨城	宮田
R-Waves常陸多賀	-	24 - 60	45 - 47
Cuore北茨城	D2	-	33 - 35
宮田	D4	D6	-

2位リーグ

	大久保	坂本	RBC茨城
大久保	-	28 - 40	13 - 47
坂本	E2	-	16 - 48
RBC茨城	E4	E6	-

予選結果

2 / 16(日)
会場 久慈サンピア日立

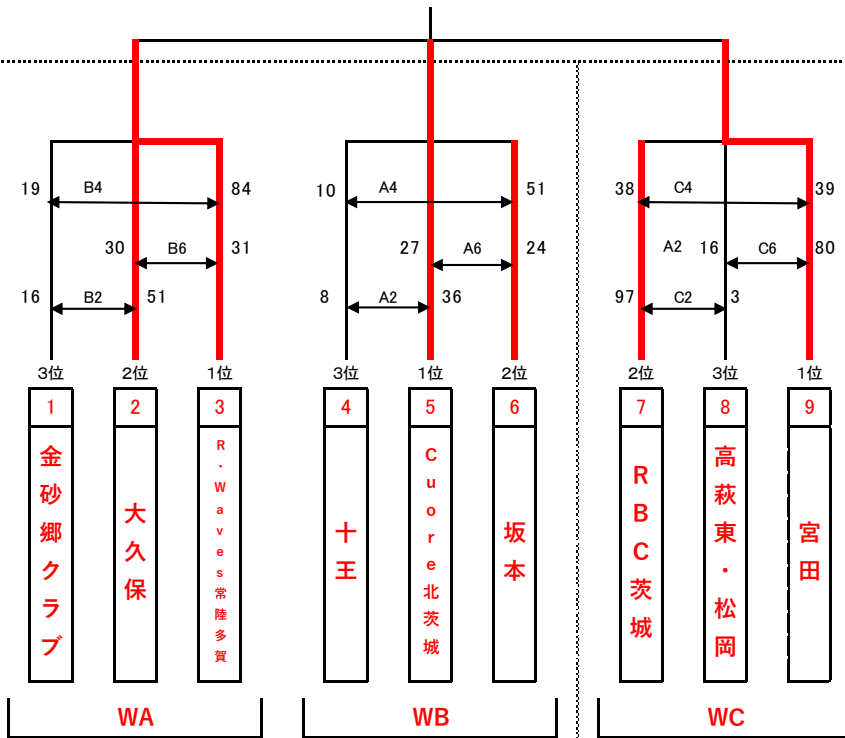

会場 秋山小学校体育館

《 第39回大会 サンライズカップ東北新人ミニバスケットボール大会 》

【女子 結果】

●2月16日(日)：予選リーグ戦

会場：久慈サンピア日立スポーツセンター体育館

【Aコート】

試合No.	ブロック	チームA	スコア	チームB
A2	WB	十王	8 $\begin{pmatrix} 2 & - & 13 \\ 1 & - & 5 \\ 2 & - & 14 \\ 3 & - & 4 \end{pmatrix}$	36 Cuore北茨城
A4	WB	十王	10 $\begin{pmatrix} 4 & - & 13 \\ 0 & - & 13 \\ 2 & - & 12 \\ 4 & - & 13 \end{pmatrix}$	51 坂本
A6	WB	Cuore北茨城	27 $\begin{pmatrix} 15 & - & 0 \\ 4 & - & 14 \\ 3 & - & 8 \\ 5 & - & 2 \end{pmatrix}$	24 坂本

WA/WBブロック

【Bコート】

試合No.	ブロック	チームA	スコア	チームB
B2	WA	金砂郷クラブ	16 $\begin{pmatrix} 4 & - & 12 \\ 4 & - & 18 \\ 5 & - & 11 \\ 3 & - & 10 \end{pmatrix}$	51 大久保
B4	WA	金砂郷クラブ	19 $\begin{pmatrix} 9 & - & 21 \\ 4 & - & 20 \\ 2 & - & 21 \\ 4 & - & 22 \end{pmatrix}$	84 R・Waves常陸多賀
B6	WA	大久保	30 $\begin{pmatrix} 9 & - & 11 \\ 8 & - & 6 \\ 6 & - & 8 \\ 7 & - & 6 \end{pmatrix}$	31 R・Waves常陸多賀

●2月16日(日)：予選リーグ戦

会場：秋山小学校体育館

WCブロック

【Cコート】

試合No.	ブロック	チームA	スコア	チームB
C2	WC	RBC茨城	97 $\begin{pmatrix} 24 & - & 1 \\ 27 & - & 0 \\ 31 & - & 2 \\ 15 & - & 0 \end{pmatrix}$	3 高萩東・松岡
C4	WC	RBC茨城	38 $\begin{pmatrix} 15 & - & 10 \\ 9 & - & 8 \\ 7 & - & 12 \\ 7 & - & 9 \end{pmatrix}$	39 宮田
C6	WC	高萩東・松岡	16 $\begin{pmatrix} 2 & - & 28 \\ 0 & - & 18 \\ 0 & - & 24 \\ 14 & - & 10 \end{pmatrix}$	80 宮田

☆試合：5-(1)-5-(5)-5-(1)-5

《 第 3 9 回大会 サンライズカップ東北新人ミニバスケットボール大会 》

【女子 結果】

●2月23日(日)：1位 / 2位 リーグ戦

会場：久慈サンピア日立スポーツセンター体育館

WD/WE ブロック

【Aコート】

決勝リーグ戦

試合No.	チームA	スコア	チームB
D2	R・Waves常陸多賀 24	$\begin{pmatrix} 5 & - & 18 \\ 9 & - & 12 \\ 4 & - & 13 \\ 6 & - & 17 \end{pmatrix}$	60 Cuore北茨城
D4	R・Waves常陸多賀 45	$\begin{pmatrix} 10 & - & 16 \\ 15 & - & 9 \\ 10 & - & 5 \\ 10 & - & 17 \end{pmatrix}$	47 宮田
D6	Cuore北茨城 33	$\begin{pmatrix} 14 & - & 15 \\ 6 & - & 7 \\ 4 & - & 6 \\ 9 & - & 7 \end{pmatrix}$	35 宮田

【Bコート】

2位リーグ戦

試合No.	チームA	スコア	チームB
E2	大久保 28	$\begin{pmatrix} 4 & - & 13 \\ 0 & - & 13 \\ 10 & - & 8 \\ 14 & - & 6 \end{pmatrix}$	40 坂本
E4	大久保 13	$\begin{pmatrix} 5 & - & 22 \\ 2 & - & 11 \\ 4 & - & 6 \\ 2 & - & 8 \end{pmatrix}$	47 RBC茨城
E6	坂本 16	$\begin{pmatrix} 4 & - & 12 \\ 2 & - & 17 \\ 6 & - & 11 \\ 4 & - & 8 \end{pmatrix}$	48 RBC茨城

☆試合：6-(1)-6-(5)-6-(1)-6

1位グループ

順位	チーム名
1位	宮田
2位	Cuore北茨城
3位	R・Waves常陸多賀

2位グループ

順位	チーム名
1位	RBC茨城
2位	坂本
3位	大久保

【女子最終順位】

- 1位 宮田
- 2位 Cuore北茨城
- 3位 R・Waves常陸多賀
- 4位 RBC茨城
- 5位 坂本
- 6位 大久保

2025.2.23 2024年度 全日程終了